

KATALOG 2026

“ Güçlü Teknoloji, Kesin Çözümler ”



TUĞRA
HİDROLİK
Erdoğan
MARLA'S

KURUMSAL	2-3
ÜRÜNLERİMİZ	4-16
HİZMETLERİMİZ	17-18
REFERANSLARIMIZ	19
İLETİŞİM	20

KURUMSAL

Firmamız dünya çapında en üst düzeyde bulunan markalar ile çözüm odaklı profesyonel çalışmalar yaparak kendi sektöründe en iyi hizmeti sunmaktadır. Üretimimize kalite, güven ve zaman kazandırmak için firmamız çalışmalarına alanında uzman personelleri ile 15 yıllık bir serüvenle devam etmektedir.

Üretim kapasitesini ve kalitesini her geçen gün artırarak ihtiyaçlarınıza garantili ve ekonomik çözümler üretiyoruz. Müşterilerimizin modern ürün seçeneklerine ulaşabildiği, ürün karşılaştırması yapabildiği ve ihtiyaçlarını karşılayabildiği güvenilir bir firma olarak bu sektörde ilerlemekteyiz.

Firma ilişkilerimizde her zaman karşılıklı güveni önemseyerek çözüm ortaklığımızı koruyoruz. Yaptığımız işlerimizde güncel yüksek teknolojiyi kullanarak üretimlerimizi gerçekleştiriyoruz.

• VİZYONUMUZ

Müşterilerimizin ve toplumun beklentilerini aşarak, yenilikçi ve sürdürülebilir çözümlerle dünya çapında öncü bir firma olmak.

• MİSYONUMUZ

Müşteri odaklı yaklaşımımızla, kalite standartlarını sürekli yükselterek, topluma değer katan ürün ve hizmetler sunmak. Sürekli gelişen ve güçlenen bir ekibin yanı sıra, etik değerler doğrultusunda sürdürülebilir bir büyüme sağlamak.

• KALİTE POLİTİKAMIZ

Firmamız, müşteri memnuniyetini en üst düzeyde tutmayı, sürekli iyileştirmeyi ve kaliteyi sağlamayı taahhüt eder. Bu amaçla, aşağıdaki prensiplere bağlı kalırız:

• Müşteri Odaklılık:

Müşterilerimizin beklentilerini anlamak ve onların gereksinimlerini karşılamak için çaba gösteririz. Müşteri geri bildirimlerini dikkate alır ve sürekli olarak ürün ve hizmetlerimizi geliştiririz.

• Yüksek Kalite Standartları:

Ürünlerimizin ve hizmetlerimizin kalitesini sürekli olarak iyileştirmek için uluslararası kabul görmüş standartları benimseriz. Kalite kontrol süreçlerimizi titizlikle uyguluyoruz ve mükemmellik için sürekli çaba sarf ederiz.



taahhüt ederiz. Yürürlükteki çevre standartlarına ve gerekliliklerine uymak için sürekli olarak çaba gösteririz.

• Kaynakların Verimli Kullanımı:

Doğal kaynakları verimli bir şekilde kullanarak atık miktarını azaltmayı ve kaynakların sürdürülebilirliğini sağlamayı hedefleriz. Enerji, su ve diğer kaynakları etkin bir şekilde kullanarak çevresel etkimizi azaltırız.

• Atık Yönetimi:

Atık oluşumunu minimize etmek ve atıkların güvenli bir şekilde bertarafını sağlamak için uygun atık yönetim uygulamalarını benimseriz. Geri dönüşüm ve geri kazanım gibi atık azaltma stratejilerini teşvik ederiz.

• Çevresel Eğitim ve Farkındalık:

Çalışanlarımızı çevresel konularda eğiterek, çevre bilincini artırmayı ve sürdürülebilirlik kültürünü güçlendirmeyi hedefleriz. Çevre koruma konusunda sürekli farkındalık yaratmak için iç ve dış paydaşlarla iletişim kurarız.

• Sürekli İyileştirme:

Çevresel performansımızı sürekli olarak gözden geçirir ve iyileştirme fırsatlarını belirleriz. Çevre politikamızı ve hedeflerimizi düzenli olarak gözden geçirerek, sürekli iyileştirmeyi teşvik ederiz.

• Sürekli İyileştirme: İş süreçlerimizi sürekli olarak gözden geçirir ve iyileştiririz. Personelimizin katılımını teşvik eder ve eğitimlerle sürekli gelişimlerini destekleriz.

• Çalışan Katılımı:

Tüm çalışanlarımızın kaliteye olan taahhüdünü sağlamak için şeffaf bir iletişim ve işbirliği kültürü oluştururuz. Her seviyede çalışanın kalite yönetim sistemimize katılımını teşvik ederiz.

• Teknolojik İlerleme:

Sürekli olarak teknolojik gelişmeleri takip eder ve iş süreçlerimize entegre ederiz. En son teknolojileri kullanarak ürün ve hizmetlerimizin kalitesini artırırız.

• **ÇEVRE POLİTİKAMIZ**

Firmamız, çevreye duyarlı bir yaklaşım benimseyerek, doğal kaynakları korumayı ve çevresel etkiyi minimize etmeyi taahhüt eder. Çevre politikamızın temel prensipleri şunlardır:

• Yasal Uyumluluk:

Tüm çevre mevzuatlarına ve yönetmeliklerine tam uyum sağlamayı

• **İŞ SAĞLIĞI VE GÜVENLİĞİ POLİTİKAMIZ**

Firmamız, çalışanların sağlığını ve güvenliğini en üst düzeyde tutmayı, iş kazalarını ve meslek hastalıklarını önlemeyi ve yasal gerekliliklere tam uyumu sağlamayı taahhüt eder. İş sağlığı ve güvenliği politikamızın ana prensipleri şunlardır:

• Çalışanların Sağlığı ve Güvenliği Risklerin

• Tanımlanması ve Değerlendirilmesi

• Eğitim ve Bilinçlendirme

• İş Sağlığı ve Güvenliği Yasal Gerekliliklere Uygunluk

• Sürekli İyileştirme

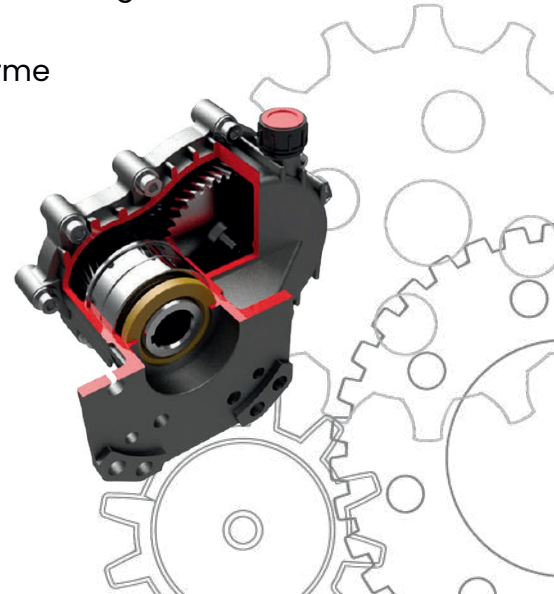

ÜRÜNLERİMİZ

SU KAÇAK TESPİT CİHAZLARI



► Akustik Su Tespit Cihazı
» EMAP-2513



- Plus model
- » Focus teknolojisi
 - » Kaçak sesine odaklanma teknolojisi
 - » İç ve dış ortam su kaçak tespiti
 - » Işıklı göstere ile daha doğru ve kolay tespit
 - » 9v pil ile çalışır.



- Turbo model
- » V18 turbo su kaçak tespit cihazı (yeni 2023 model)
 - » Cihazı kullanmak çok kolaydır. Tecrübe gerektirmez.
 - » Metal kasaya sahip olup darbelerle dayanıklıdır.
 - » Cihazın yanında verilen kare sensör çok hassas olup duvara temas edilince dış sesleri keser.
 - » 9v pil ile çalışır.



- Pro model
- » V18 pro su kaçak tespit cihazı (digital)
 - » V18 pro fokus (kaçağa odaklama) özelliği
 - » Dijital ekranda suyun şiddetini değer olarak veya grafik olarak gösterir.
 - » 1 Mt ilerideki su sızıntısı sesini duyar.



- Roleak aqua plus
- » Kalfifer ve su borularındaki sızıntıları kolaylıkla tespit eder.
 - » Kablosuz kulaklıklarıyla kolayca çalışmanızı sağlar.
 - » Sezgisel iki düğmeli işlem, mevcut frekans aralıkları arasında hızlı bir şekilde seçim yapmanızı sağlar.



- Stethophon 04
- » Güvenilir su kaçak tespiti için akustik gücü kullanın
 - » Akustik dinleme yöntemiyle hassas mikrofonlar sayesinde boru üzerinde oluşan vibrasyon ve titreşimleri dinler.



- Aquaphon® a 50
- » Süper ötesi mikrofon teknolojisi, um mikrofonu ve ts 50 test modu ile birlikte mükemmel ses kalitesini sunar.
 - » A50 alıcısı, çeşitli yüzeylerde kaçakların noktasal tespiti için mekan içi veya mekan dışı kullanımlar için uygundur.
 - » Aktivasyon anahtarı, ölçümü başlatmak ve sonlandırmak için kolaylık sağlar.



- Aquaphon a150
- » Birinci sınıf bir su sızıntısı tespit sistemi
 - » Aquaphon® a 200 sisteminin iyi yapılanmış mikrofon teknolojisi ile a 150 alıcısı bir araya gelerek sızıntıların profesyonel ön yer tespitini ve kesin noktasal yer bilgisini vermektedir.



► Aquaphon a200

- » Elektro-akustik yöntemle su borularında kaçak tespiti
- » Sürekli mikروفon ve ölçüm teknolojisi kalitesi
- » Akıllı analiz fonksiyonları
- » Sonuçların ekran üzerinde pratik görsel sunumu

► TERMAL KAMERALAR



► Rothenberger Roscan

- » 3000 Termal Kamera (Su Kaçağı Tespit Cihazı)

Infrared Görüntü Çıkışı

- » Detektör Boyutu: 256X192@12 μ m
- » Detektör Tipi: VOx/7.5-14 μ m
- » Görüntü Yenileme Hızı: 25 HZ°
- » Termal Duyarlılık (NETD): 45 mk
- » Odak Uzunluğu: 3.2 mm
- » Görüş Açısı/min. Odaklama Mesafesi: 56°X48°

- » Geometrik Çözünürlük (IFOV): 3.75 mrad

- » Odaklanma: Sabit Odaklı

Gerçek Kamera Özellikleri

- » Kamera Çözünürlüğü: 2 mega piksel
- » Odak Uzunluğu: 0.3-5m, Sabit Odaklı
- » Aydınlatma: Evet



► PC 210 TERMAL KAMERA

- » Tek tuşla otomatik odaklama ve daha uzun ölçüm mesafesine sahip, 256x192 IR Dedektörü ile daha fazla sahne altında kullanılabilir ve görünür ışık için 2M pikseldir.
- » Yeni Sharp IR bileşik görüntüsünün kullanılması ve geliştirme teknolojisi, size ayrıntılı kızılötesi sağlar.

- » Termal görüntüleme ve çift ışıklı füzyon görüntüleri verir.

KANAL AÇMA MAKİNALARI



- **HEDEF Cobra Set 16+22**
» Kanal & boru temizleme → açma makinesi



- **REMS Cobra Set 16+2**
» Kanal & Boru temizleme → açma makinesi



- **Dali Dad 150 Motorlu**
» Kanal Açma Çanta Tipi açma makinesi



- **ESTO Mini KANALİZASYON AÇMA MAKİNASI**

- » Esto Mini 16'lık Set
- » Hortum aparatı
- » 3 Adet açıcı başlık
- » 750W 1 hp Motor gücü
- » 4 Kg ağırlık
- » 0-1600 rpm/dk ayarlanabilir devir
- » 16mm-19mm Kullanılabilir yay çapları
- » Etkili yay menzili 40-50 metreye kadar



- **ROTHENBERGER R600 Eko**
» Kanal gider açma makinesi
» Hastaneler, oteller, alışveriş merkezleri, apartman ve dairelerde 10 - 200 mm borularda oluşan tıkanıklıklar için en doğru seçimdir.



- **ROTHENBERGER R600**
» Profesyonel smk yay içi dolu kanal gider açma makinesi
» Hastaneler, oteller, alışveriş merkezleri, apartman ve dairelerde 8 - 200 mm borularda oluşan tıkanıklıklar için en doğru seçimdir.



- **Kanal Tıkalı Gider Açma Makinesi**
» 16 Mm Mini Set
» Banyo, mutfak, balkon, pis su gider borusu tıkanmalarını açmak için kullanılır.
» 16 mm x 2.30 x 5 adet Toplam 11,5 metre yay seti vardır.

SU JETLERİ



► KRANZER 21-200 JETTERS

- » 2" ile 10" (50 ile 250 mm) arası Tahliye Hatları
- » Güçlü – 3000 psi (205 bar) gerçek çalışma basıncı ve 5,5 GPM (21 l/dak) akış hızı ile hızlı ve etkin hat temizleme
- » Hafif Hortum – Naylon örgülü hortum yapısı, ağırlığı önemli ölçüde azaltır ve esnekliği artırır
- » Manevra Kabiliyeti – KR-21200 ağır hizmet tipi 3000 psi (205 bar) jet kategorisinde, pazardaki jetler arasında manevra yeteneği en yüksek olan jetlerden biridir.
- » Titreşim Özelliği – Zorlu dönüşler ve dirsekler içinde kolayca yönlendirmek için KR-21200'un titreşim özelliğini etkinleştirin.
- » Hızlı Marş – 13 HP geri tepme marşlı benzinli motor kolayca çalışır.



► KRANZER 50-150 JETTERS

- » Kullanım alanları: kanalizasyon, afiş sökme, genel yıkama
- » Uygulama aralığı: maks. Ø500 mm
- » Tahrik: 17,2kW / 23hp B&S EFI VANGUARD EU | 17,2kW / 23hp honda gx690 benzinli motor
- » Yüksek basınç pompası: hawk annovi reverberli | 150 bar – 50 litre/dk | 170 bar – 43 litre/dk | 200 bar – 41 litre/dk | 200 bar – 30 litre/dakika | lpm
- » Yüksek basınç hortumu: 80m. 1/2" (ND13)
- » Doldurma hortumu makarası: 50 m. 3/4" su hortumu ND20
- » Su deposu: 400 litre
- » Yakıt deposu: 20 litre
- » Uzaktan kumanda: Profesyonel-Uzaktan 8 düğme
- » Ağırlık: yaklaşık 335 kg'dan itibaren
- » Boyutlar (UxGxY): 1155 x 960 x 1155 mm
- » Nozullar: Nozul 33 ön tarafta, arkadan çekişli | arkadaki nozul 36



► TEK TANBURLU BEST SEWER JET

- » Kanalizasyon tıkanık açma makinası
- » Kullanım alanları: boru yıkama, tıkanık açma, afiş sökme, yol ve alan yıkama, genel yıkama işlerinde kullanılabilir.
- » Uygulama aralığı: maks. Ø500 mm
- » Tahrik: 17,2kW / 23hp B&S EFI VANGUARD EU | 17,2kW / 23hp honda gx690 benzinli motor
- » Yüksek basınç pompası: hawk annovi reverberli | 150 bar – 50 litre/dk | 170 bar – 43 litre/dk | 200 bar – 41 litre/dk | 200 bar – 30 litre/dakika | lpm
- » Yüksek basınç hortumu: 80m. 1/2" (ND13)
- » Doldurma hortumu makarası: evet, 50 m. 3/4" su hortumu ND20
- » Su deposu: 400 litre
- » Yakıt deposu: 20 litre
- » Uzaktan kumanda: Profesyonel-Uzaktan 8 düğme
- » Ağırlık: yaklaşık 335 kg'dan itibaren
- » Boyutlar (UxGxY): 1155 x 960 x 1155 mm
- » Nozullar: Nozul 33 ön tarafta, arkadan çekişli | arkadaki nozul 36

KRANZER COMPACT MODEL SU JETİ

- » Uygulama aralığı: maks. Ø500 mm
- » Tahrik: 17,2kW / 23hp B&S EFI VANGUARD EU | 17,2kW / 23hp honda gx690 benzinli motor
- » Yüksek basınç pompası: hawk annovi reverberli | 150 bar – 50 litre/dk | 170 bar – 43 litre/dk | 200 bar – 41 litre/dk | 200 bar – 30 litre/dakika | lpm
- » Yüksek basınç hortumu: 80m. 1/2" (ND13)
- » Doldurma hortumu makarası: evet, 50 m. 3/4" su hortumu ND20
- » Su deposu: 400 litre
- » Yakıt deposu: 20 litre
- » Uzaktan kumanda: Profesyonel-Uzaktan 8 düğme
- » Ağırlık: yaklaşık 335 kg'dan itibaren
- » Boyutlar (UxGxY): 1155 x 960 x 1155 mm
- » Nozullar: Nozul 33 ön tarafta, arkadan çekişli | arkadaki nozul 36





► ELEKTRİKLİ SU JETİ

- » 1 1/4 inç ile 6 inç (32 – 150 mm) arasında Tahliye Boruları
- » Son derece esnek, hafif hortum çamur, sabun ve yağ tıkanıklıklarını açar. Hortumu geri çekerken, kanalları güçlü bir şekilde fırçalayarak pislikleri uzaklaştırır, tahliye kanallarını suyun serbestçe aktığı, tam kapasitelerine geri getirir.
- » Güçlü – Kanalların hızlı, etkili bir şekilde temizlenmesi için 2030 psi (140 bar) gerçek çalışma basıncı ve 11 LİTRE
- » Titreşim Özelliği – Zorlu dönüşler ve dirsekler içinde kolayca yönlendirmek için KRZ 11-140 in titreşim özelliğini etkinleştirin.
- » Giriş yük korumalı, güçlü 2,2 kW motor
- » Titreşim özellikli 3 pistonlu pompa
- » Kullanışlı kablo depolama alanı
- » Erkek bahçe hortumu bağlantısıyla çift tip giriş konektörü
- » Giriş filtresi, geri dönüşsüz valf ve giriş valfi
- » 25 m uzunluğunda 3/16" hortum (3/16" bağlantı) ile ağır hizmet çelik makara



► BEST SEWER JET

- » 2 inç ile 12 inç (60 – 300 mm) arasında Tahliye Boruları
- » Uygulama aralığı: maks. Ø500 mm
- » Tahrik: 17,2kW / 23hp B&S EFI VANGUARD EU | 17,2kW / 23hp honda gx690 benzinli motor
- » Doldurma hortumu makarası: evet, 50 m. 3/4" su hortumu ND20
- » Su deposu: 400 litre
- » Yakıt deposu: 20 litre
- » Uzaktan kumanda: Profesyonel-Uzaktan 8 düğme
- » Yüksek basınç pompası: hawk annovi reverberi | 150 bar – 50 litre/dk | 170 bar – 43 litre/dk | 200 bar – 41 litre/dk | 200 bar – 30 litre/dakika | 1pm
- » Yüksek basınç hortumu: 80m. 1/2" (ND13) çeşitli | arkadaki nozul 36
- » Ağırlık: yaklaşık 335 kg'dan itibaren
- » Boyutlar (UxGxY): 1155 x 960 x 1155 mm
- » Nozullar: Nozul 33 ön tarafta, arkadan

DEDEKTÖRLER



► Unit Ut661C Boru Hattı Tıkanıklığı Dedektörü

- » Unit UT661C test ve ölçü aletleri içerisinde yer alan dijital multimedya ölçü aleti modellerinden biridir. Dijital multimedya; birden fazla elektriksel değerin ölçülmesi uygulamalarında kullanım sağlanan cihazlardır.
- » Verici pili: Dahili lityum pil (3,7V 1800mAh)
- » Alıcı pili: Dahili lityum pil (3,7V 1800mAh) IP67
- » Ağırlık Verici: 1,24 KG
- » Alıcı: 0,26KG Verici: 1,42KG
- » Alıcı: 0.26kg
- » Dış boyut Tansmitter: 38x30x42mm
- » Alıcı: 40x38x80mm
- » Standart ambalaj boyutu 405x90x350mm
- » Sinyal kablosu: 25m
- » Su geçirmez dereceli Prob su geçirmez



► NF-5120 NOYFA Duvar Boru Blokaj Dedektörü

- » Su geçirmez prob . Bu dedektör duvar saplamalarını, metal boruları, PVC boruları ve hatta su borularını tespit etmek için kullanılabilir.
- » Kablosuz prob . Borunun içindeki tıkanıklığı, tıkanmayı doğru bir şekilde tespit eder ve ölçüyle birleşen ses ile hassaslığını ayarlayarak vericinin algılama yeteneğini artırabilir.
- » USB kablosu ve lityum pil ile donatılmış olup , bilgisayarlar ve güç bankaları tarafından şarj edilmesi uygundur.
- » RoHS, FCC ve CE uyumluluk testlerini geçmiştir ve Noyafa, ISO 9001 standardı sertifikasına sahiptir.
- » %100 Uygun Fiyatlı. Çin'de üretiliyor ve benzer kalitedeki rakip ürünlerden çok daha ucuzdur.



► RD7200 & RD8200 Hat Tespit Dedektörü

- » Çok işlevli çok sektörlü doğru konum belirleme
- » Operatörleri ve altyapıları korur.
- » RD8200 dedektör ile uyumlu bir verici arasındaki uzun menzilli kablosuz bağlantı, yer tespit sinyali gücünü ve frekansını 1400' / 450 m'ye kadar uzaktan kontrol etmenize olanak tanır.
- » RDMap™+, kolay ve cm hassasiyetinde altyapı haritalaması için Entegre GNSS seçeneğiyle ölçümlerinize konumsal veriler ekleyin ve gömülü altyapıların gerçek zamanlı*, ayrıntılı haritalarını oluşturmak için RD MAP+ kullanın. Yüksek doğrulukta yardımcı program haritaları oluşturmak için Trimble Catalyst RTK çözümü gibi yüksek hassasiyetli bir harici konumlandırma cihazı ile birleştirin.
- » RDMAP™+, kolay ve cm hassasiyetinde altyapı haritalaması için Entegre GNSS seçeneğiyle ölçümlerinize konumsal



► Kamera Ve Boru Bulucu Analog Hat Dedektörü

- » Frekans: 512Hz.
- » Analog gösterge paneli
- » Sesli ve Görsel ikaz
- » Etkili tarama alanı: 5 metre
- » Derinlik ölçme mesafesi <2 metre
- » Pil ömrü: 3-4 saat
- » Kontrol: On-Of
- » Yakın-Uzak ve Uzak konum düğmesi
- » Pil seviye test butonu
- » Sinyal gücü ölçme
- » Kulaklık girişi
- » Boyutlar: 520x110x110 cm
- » Ağırlık : 0,70 kg
- » Çalışma sıcaklığı: -20 / +130 F

TEST POMPALARI



► RP-30 Bar Rothenberger Manuel Test Pompası

- » 30 bar'a kadar hızlı basınç testi için test pompası
- » Sıhhi tesisat ve kalorifer tesisatı içerisindeki küçük boru sistemlerinin sızdırmazlık testi için kullanabilirsiniz.
- » Tek valf sistemi ile basit kullanma sağlar.»
- » Küçük boyutlar ile dar yerler için idealdir.»
- » ABS- Plastikten darbeye dayanıklı ve kırılmaz deposu vardır.
- » Çelik örgülü test hortumu nedeniyle, hortumun genişlemesi ile basınç değişme hatası olmaz.
- » Ürün genişliği: 20 cm
- » Ürün ağırlığı: 4,5 kg
- » Ürün uzunluğu: 44 cm
- » Emme performansı: 16 ml / Hub
- » Bağlantı: R 1/2



► Köşeli Tip Test Pompası 40 Bar

- » Eğilme gibi şekil değişikliklerine dayanıklı sudan etkilenmez piston.
- » Korozyona karşı çelik kutu ve Alüminyum parçalar elektro statik toz boya (fırın boya) ile koruma altına alınmıştır.
- » 40 Bar basınç kapasitesi.
- » 200 BAR Basınca dayanıklı özel bağlantı hortumu ve nipelieri.
- » Su ve Yağların Hidrolik testi için uygunluk.
- » Eryil Makine test pompaları tüm tesisat basınç test ve kontrollerinde kullanılabilirlik.
- » Vana, musluk, bağlantı hortumları gibi tüm tesisat malzemelerinin basınç testlerinde kullanılabilirlik.
- » Kolay değiştirilebilir conta ve pistonlarla en uzun ömür.



► CM-60-Bs Test Pompası Piring Pistonlu

- » 60 bar, 820 psi.
- » Test basıncını ayarını kolaylaştırmak için çiftli kapama valf sistemi
- » Tam sızdırmazlık
- » Kapama subapı sistemi
- » Distorsiyona dayanan plastik piston
- » Epoksi kaplamalı tank
- » Ayar sertifikaları hazır bulunan basınç göstergeler



► Manuel Test Basınç Pompası (60 Bar)

- » Ebatlar: 19 x 53 x 30.5 CM
- » Tank Hacmi: 12 Lt.
- » Piston Hacmi: 45 ml.
- » Çıkış Bağlantısı: R 1/2
- » Test Sıvısı: Su, Petrol
- » Azami Sıcaklık: 50 ° C – 120 ° F
- » Azami Basınç: 60 bar 860 psi. 6 Mpa
- » Günlük hayatta kullandığımız ev ve

işyerimizdeki içme suyunun sistem basıncı 5-8 bar arasındadır. Bu tür sistemlere sızdırmazlık testi yaptırmak için 15 barlık test basıncı yeterlidir.

BORU MAKASLARI



► Rothenberger Plastik Boru Makası ROCÜT 42

- » 42 mm'ye kadar tüm yaygın plastik borularda daha hızlı, temiz ve düz kesim yapabilirsiniz. Benzersiz işlevi sayesinde iki makası birleştirir. Borular tek kesimde ve cırcırlı kesim işleminde kesilebilir.
- » Tek kesim işlevi: 20 mm'ye kadar olan borular tek stroklu cırcırlı kesim işleviyle kesilebilir. Boru boyutu çok büyükse veya malzeme çok kalınsa kesim için, makaslar otomatik olarak cırcır moduna geçer.



► Ingco HPC0442

- » Ingco Pvc Boru Kesme Makası
- » Uzunluk: 225mm
- » Kesme çapı: 3-42mm
- » Otomatik açma fonksiyonu vardır.
- » Çift blister ile paketlenmiştir.



► Otomatik Boru Makası

- » 16 ile 42 mm arasındaki Plastik borular kesilebilir.
- » Bıçağı, özel birinci sınıf paslanmaz çelik malzemeden yapılmıştır.
- » Kesim yaparken el kaymasını engelleyen özel plastik elcik kullanılmıştır.
- » Dünya Standartlarında kesim Kalitesi.



► Virax 215042 PC42

- » Plastik Boru Kesme Makası
- » 42 mm'ye kadar kesim yapabilir.



► Super Ego Pvc Boru Kesici



PPRC BORU KAYNAK MAKİNALARI**ER-06 Ekonomik Set**

- » Ebat: 16 – 40 mm
- » Kurulu Güç: 800 Watt
- » Beslenme Gerilimi: 220-240V ~
- » Frekansı: 50-60 Hz.
- » Çalışma Sıcaklığı: 270° C
- » Kablo: 3x1 mm², 200 cm. 200 ° C ye kadar dayanıklı yanmaz kablo kullanılmıştır.
- » Termostat Ayar Düğmesi: 50-320 ° C
- » Rezistans Malzemesi: Paslanmaz Çelik

- » Ana Besleme Kesiti: 3 x 1 mm² Besleme Kablosu
- » Koruma Sınıfı: IP 44
- » Ana Sigorta Değeri: 16 A
- » İki Adet Pafta aynı anda ütüye monte edilebilir.
- » Kaynak Makinası seti içerisinde 20, 25, 32 mm pafta, 16-42 mm plastik boru makası ve ihtiyaç duyacağınız diğer aparatlar bulunmaktadır.

**ER-02 Klasik Set**

- » Ebat: 16 – 63 mm
- » Kurulu Güç: 800+700 = 1500 Watt (Çift Rezistans)
- » Beslenme Gerilimi: 220-240V ~
- » Frekansı: 50-60 Hz.
- » Çalışma Sıcaklığı: 270° C
- » Kablo: 3 x 0,75 mm², siyah kablo
- » Termostat Ayar Düğmesi: 50-300 ° C
- » Rezistans Malzemesi: Paslanmaz Çelik

- » Ana Besleme Kesiti: 3 x 0,75 mm² Besleme Kablosu
- » Koruma Sınıfı: IP 44
- » Ana Sigorta Değeri: 16 A
- » İki Adet Pafta aynı anda ütüye monte edilebilir.
- » Kaynak Makinası seti içerisinde 20, 25, 32 mm pafta, 16-42 mm plastik boru makası ve ihtiyaç duyacağınız diğer aparatlar bulunmaktadır.

**Cm-03-Set-V/Extra (Vakumlu) Boru Kaynak Seti**

- » Çift Rezistanslıdır
- » 1500 Watt
- » 1 Yıl servis ve yedek parça garantili
- » Çatal ayaklı
- » Klasik
- » Rezistanslar paslanmaz malzemelidir.
- » Termostatlıdır.

- » PP kaynağı için ihtiyaç duyacağınız bütün aparatlar çantada mevcuttur (20-40mm.)

**CM-01-Set-V/Gold (Vakumlu) Boru Kaynak Seti**

- » Aşırı ısınmaya karşı güvenlik korumalı sistem
- » Çift Rezistanslıdır.
- » 1500 Watt
- » Rezistanslar paslanmaz malzemelidir.
- » Elektrik kablosu 200 °C kadar ısıya dayanıklıdır.
- » Her mekanda çalışma imkanı sunan mengene yer ayarı mevcuttur.

- » Daha kolay çalışabilmeniz için aç - kapa anahtarları özel ışıklı olarak imal edilmiştir.
- » Termostatlıdır.
- » PP kaynağı için ihtiyaç duyacağınız bütün aparatlar çantada mevcuttur. (20-40mm.)
- » 1 Yıl servis ve yedek parça garantilidir.

► CM-02-Set Boru Kaynak Seti



- » Yeni dizayn – Plastik gövdeli tasarım
- » Çok pratiktir.
- » Tek rezistanslıdır.
- » 700 Watt • Özel ayak
- » Termostatlıdır.
- » PP kaynağı için ihtiyaç duyacağınız bütün aparatlar çantada mevcuttur. (20-40mm.)
- » 1Yıl servis ve yedek parça garantili

► MİNİ-Set Plastik Boru Kaynak Makinası Seti



- » Üç adet pafta aynı anda monte edilebilir.
- » Çalışma Sıcaklığı 50/300 °C
- » Daha kolay çalışma kontrolü sağlayan özel ışıklı aç - kapa anahtarı vardır.
- » İdeal sıcaklığa ulaşma süresi 2,40 dakikadır.
- » İçten paslanmayı önleyen özel geliştirilmiş rezistans
- » Işıklı hassas termostat
- » Alüminyum ayak (Tavşan ayak)
- » 20 - 25 - 32 mm Pafta
- » 49 mm otomatik pafta
- » Aften anahtarı ve Pafta sökme çubuğu
- » Metal taşıma çantası

► SF3-S6 Plastik Boru Kaynak Makinası Seti



- » SF3 makinalarımız kaynak için ideal sıcaklık olan 270-280 dereceye hızlı bir şekilde ulaşır ve yine bu iş için geliştirilmiş özel termostatu sayesinde bu sıcaklığı muhafaza eder.
- » SF3 makinalarımızda kullanılan paftalarımız tamamıyla özel olarak işlenmekte ve yine özel üretim prosesleri sayesinde ekstra uzun ömürlü ve kaynak esnasında yapışmayı kesinlikle engelleyen özel kaplamaya sahiptir.
- » Kullanılan rezistans, yanma problemini neredeyse sıfıra indirgeyecek şekilde tasarlanmıştır.
- » SF3 makinalarımızda 2.8 metre uzunluğunda elektrik kablosu kullanılır. Bu sayede tavanda ve duvarların üst kısmında uzatma kablosuna ihtiyaç duymadan çalışma yapılabilir.

► Rothenberger ROWELD P75 ECO Kaynak Makinesi



- » Termostatik 20, 25, 32, 40 mm
- » İki farklı ölçüde boruyu aynı anda kaynatabilme imkanı
- » Yapışmayı önleyici teflon kaplamalı ısıtma elemanları ve ısıtma lokmaları
- » Isıtma zamanlarını gösteren kontrol lambası



YIKAMA MAKİNALARI



► 250 Bar Soğuk Yıkama Makinası

- » 250 Bar Soğuk Yıkama Makinası
- » 250 Bar AR italyan Pompa
- » 7,5Kw Volt Motor
- » Termik Kondaktör Korumalı
- » 10 Metre Yıkama Hortumu

► 200 Bar Soğuk Yıkama Makinası

- » 200 Bar Soğuk Yıkama Makinası
- » 5,5Kw Volt Motor
- » Termik Kondaktör Korumalı
- » 10 Metre Yıkama Hortumu

► 150 Bar Soğuk Yıkama Makinası

- » 150 Bar Soğuk Yıkama Makinası
- » 150 Bar AR italyan Pompa
- » 3Kw Volt Motor
- » Termik Kondaktör Korumalı
- » 10 Metre Yıkama Hortumu

AKSESUAR VE YEDEK PARÇALAR

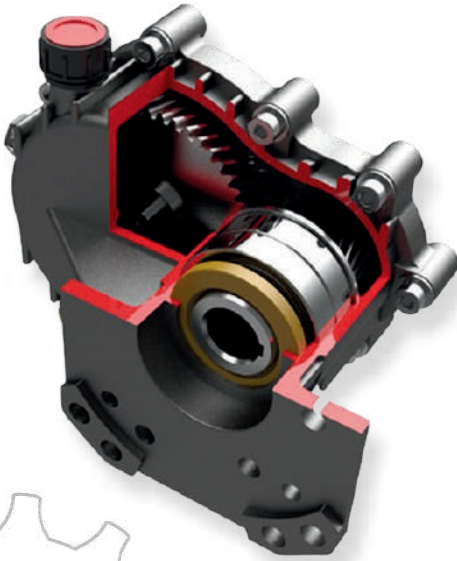

► RGB 35

- » Annovi Reverberi, Bertolini, Comet, Interpump, Hawk Ve Udor Pompalarla kullanılır.
- » Helisel Dişliler.
- » Ters Çevrilebilir Arabacı.
- » Sadece Hawk Pompalarla Kullanılmak üzere (Dahili 89 Mm - 3,5")
- » Dişli Oranı: 1:2, 19
- » Maks. Motor Gücü: 31 Beygir
- » Motor Flanşı: Sae J609 A
- » Yağ Kapasitesi: '0,24 Kg 8,47 Lbs
- » Yağ Tipi: Sae 80w-90

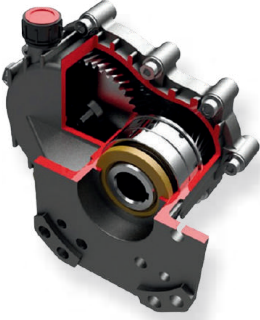

► RGB 18

- » Annovi Reverberi, Bertolini, Comet, Interpump, Hawk Ve Udor Pompaları kullanılır.
- » Helisel Dişliler.
- » Ters Çevrilebilir karter.
- » Dişli Oranı: 1:2, 19
- » GİRİŞ HIZI: 3175 dev/dak
- » Maks. Motor Gücü: 18 Beygir
- » Motor Flanşı: SAE J609 A
- » Yağ Kapasitesi: '0,24 Kg 8,47 Lbs
- » Yağ Tipi: SAE 80W-90

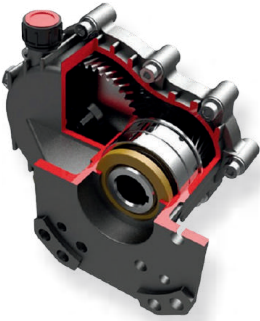

► RGB 24

- » Annovi Reverberi, Bertolini, Comet, Interpump, Hawk Ve Udor Pompaları kullanılır.
- » Helisel Dişliler.
- » Ters çevrilebilir arabacı (Sadece Hawk pompaları kullanılmak üzere. Dahili 89mm – 3,5")
- » Dişli Oranı: 1:2, 19
- » Maks. Motor Gücü: 24 Beygir
- » Motor Flanşı: SAE J609 A
- » Yağ Kapasitesi: '0,24 Kg 8,47 Lbs
- » Yağ Tipi: SAE 80W-90



► GYMATIC 3/B, + ID, IDR cod. 20080 BYPASS

- » Yedek parça ve servis garantisi ile stoklarımızda.
- » Detaylı bilgi için bizimle iletişime geçebilirsiniz.



► VRPP 170 AIR CONTROLLED BYPASS

- » Nominal basıncı: 150 bar – 15 MPa – 2200 psi
- » İzin Verilen Basıncı: 170 bar – 17 MPa – 2450 psi
- » Nominal Akış Hızı: 200L/dak – 53 USGpm
- » Nominal Sıcaklık: 90°C – 196°F
- » Gerekli hava basıncı: 6 bar – 0,6 MPa – 87 psi
- » Basıncılı hava bağlantısı: 1/4 yemek kaşığı F



**▶ PULSAR RV BYPASS**

- » Yedek parça ve servis garantisi ile stoklarımızda.
- » Nominal Akış Hızı: 40L/dak – 10,5 USGpm
- » Nominal Sıcaklık: 90 °C – 195 °F
- » Gösterge civatası: 1x 1/4 yemek kaşığı F

**▶ VRT3 EASY START BYPASS**

- » Tecomec VRT-3 BYPASS yedek parça ve servis garantisi ile stoklarımızda.

**▶ VRF2 BYPASS**

- » Tecomec VRF2 BYPASS yedek parça ve servis garantisi ile stoklarımızda.

**▶ VHP39 BYPASS**

- » Tecomec VHP39 BYPASS yedek parça ve servis garantisi ile stoklarımızda

HİZMETLERİMİZ

SU JETİ ÜRETİMİ



- » Su jeti makinesi, yüksek basınçlı suyu kullanarak çeşitli işlemleri gerçekleştiren bir tür su kesme ve temizleme cihazıdır. Genellikle endüstriyel kullanımlarda, malzeme kesme, temizleme, delme ve gravür gibi çeşitli işlemlerde kullanılır.
- » Su jeti makinesi, suyu yüksek basınçlara ulaştırmak için bir pompa kullanır. Bu pompalar, suyu ısıtmadan veya kimyasal katkılar yapmadan yüksek basınçlara (genellikle 60.000 psi'ye kadar) çıkarabilen özel tasarlanmış pompalardır. Yüksek basınçlı su, bir nozuldaki hızla hareket eder ve malzemeyi kesmek veya temizlemek için kullanılır.
- » Su jeti makinesinin ana avantajlarından biri, çoğu malzemeyi keserken veya işlerken minimum termal etkiye sahip olmasıdır. Bu, malzemenin yanması veya termal deformasyon riskini azaltır ve iş parçasının kenarlarının daha temiz ve düzgün olmasını sağlar. Ayrıca, su jeti makinesi genellikle çeşitli malzemeleri işleyebilir, bu da çok yönlü bir araç olmasını sağlar.
- » Su jeti makinesi, metal, cam, plastik, taş, seramik, ahşap ve kompozit malzemeler gibi birçok farklı malzemeyi işleyebilir. Bu nedenle, endüstriyel üretim, metal işleme, taş kesme, cam işleme, otomotiv, havacılık, gıda işleme ve sanat ve tasarım gibi birçok farklı endüstride kullanım alanı bulur.
- » Su jeti teknolojisi, çevre dostu bir işleme yöntemi olarak da kabul edilir, çünkü kesme işlemi sırasında toz, duman veya tehlikeli atıklar oluşturmaz. Bu özellik, çevre bilinci yüksek endüstrilerde tercih edilmesine katkıda bulunur.

edilir, çünkü kesme işlemi sırasında toz, duman veya tehlikeli atıklar oluşturmaz. Bu özellik, çevre bilinci yüksek endüstrilerde tercih edilmesine katkıda bulunur.

SU JETİ TAMİR & BAKIMI



- » Su jeti makinesinin tamir ve bakımı, cihazın verimliliğini ve ömrünü korumak için düzenli olarak yapılması gereken önemli bir işlemdir. İşte su jeti makinesinin tamir ve bakımının temel adımları:
- » Temizlik ve Bakım: Su jeti makinesinin düzenli olarak temizlenmesi ve bakımının yapılması önemlidir. Bu, su filtresinin temizlenmesini, su hortumlarının ve bağlantıların kontrol edilmesini, pompanın ve nozulların temizlenmesini içerir. Kirli veya tıkanmış bir su filtresi, pompa performansını olumsuz etkileyebilir ve iş parçasının kalitesini düşürebilir.
- » Yağlama: Su jeti makinesindeki hareketli parçaların düzgün çalışması için gerekli olan yağlama işlemi düzenli olarak yapılmalıdır. Pompa ve diğer hareketli parçaların yağ seviyeleri kontrol edilmeli ve gerektiğinde yağ eklenmelidir.
- » Pompa Bakımı: Su jeti makinesinin kalbi olan pompa, düzenli bakım gerektirir. Pompanın basınç seviyeleri düzenli olarak kontrol edilmeli ve gerekirse ayarlanmalıdır. Ayrıca, pompa contaları ve keçeleri düzenli olarak kontrol edilmeli ve değiştirilmelidir.
- » Nozul Kontrolü ve Değişimi: Su jeti nozulları zamanla aşınabilir veya tıkanabilir. Bu nedenle, nozulların düzenli olarak kontrol edilmesi ve gerekirse değiştirilmesi gereklidir. Aşınmış veya tıkanmış bir nozul,

- kesme veya temizleme işleminin kalitesini olumsuz etkileyebilir.
- » Su Kalitesi Kontrolü: Su jeti makinesinin performansını etkileyen önemli bir faktör, kullanılan suyun kalitesidir. Su, kimyasal veya mineral birikintiler içeriyorsa, pompa ve nozulların ömrünü kısaltabilir. Bu nedenle, suyun kalitesi düzenli olarak kontrol edilmeli ve gerekirse filtreler kullanılmalıdır.
 - » Profesyonel Bakım: Daha karmaşık tamir ve bakım işlemleri, genellikle profesyonel bir teknisyen tarafından yapılmalıdır. Özellikle pompa veya motor gibi karmaşık parçaların tamiri ve bakımı uzmanlık gerektirir.
 - » Su jeti makinesinin düzenli bakımı ve tamiri, cihazın verimliliğini artırır, iş parçasının kalitesini korur ve cihazın ömrünü uzatır. Bu nedenle, su jeti makinesinin sahipleri, düzenli bakım programları oluşturmalı ve cihazlarını düzenli olarak kontrol etmelidirler.

YIKAMA MAKİNALARI TAMİR & BAKIMI



- » Endüstriyel yıkama makineleri, genellikle yoğun iş yüküne dayanacak şekilde tasarlanmış ve üretilmiş makinelerdir. Bu makinelerin düzenli bakımı ve zamanında tamiri, işletmeler için önemlidir çünkü makinelerin verimliliğini artırır, arızaları önler ve iş sürekliliğini sağlar. İşte endüstriyel yıkama makinelerinin tamir ve bakımının temel adımları:

- » Düzenli Temizlik ve Hijyen: Endüstriyel yıkama makinelerinin iç ve dış kısımları düzenli olarak temizlenmeli ve dezenfekte edilmelidir. Bu, makinelerin hijyenik bir şekilde çalışmasını sağlar ve kötü koku oluşumunu önler.

- » Filtrelerin Temizliği ve Değişimi: Endüstriyel yıkama makineleri genellikle su ve hava filtreleri içerir. Bu filtrelerin düzenli olarak temizlenmesi ve gerektiğinde değiştirilmesi, makinelerin verimliliğini artırır ve arızaları önler.

- » Su ve Kimyasal Giriş Sistemleri Kontrolü: Endüstriyel yıkama makinelerinin su ve kimyasal giriş sistemleri düzenli olarak kontrol edilmelidir. Su ve kimyasal akışını düzenleyen valfların ve bağlantıların düzgün çalıştığından emin olunmalıdır.

- » Pompa ve Motor Kontrolü: Endüstriyel yıkama makinelerinde kullanılan pompa ve motorlar düzenli olarak kontrol edilmelidir. Pompa basıncı ve motor devir hızı gibi önemli parametrelerin doğru olduğundan emin olunmalıdır.
- » Nozulların Temizliği ve Değişimi: Yıkama makinelerinin nozulları zamanla aşınabilir veya tıkanabilir. Bu nedenle, nozulların düzenli olarak temizlenmesi ve gerektiğinde değiştirilmesi gereklidir.
- » Elektrik ve Elektronik Sistemlerin Kontrolü: Endüstriyel yıkama makinelerinin elektrik ve elektronik sistemleri düzenli olarak kontrol edilmelidir. Kabloların ve bağlantıların hasarlı olup olmadığı kontrol edilmeli ve gerektiğinde onarılmalıdır.
- » Profesyonel Bakım ve Onarım: Daha karmaşık tamirler veya bakımlar için, endüstriyel yıkama makineleri için uzmanlaşmış bir teknik servisten yardım alınmalıdır. Profesyonel teknisyenler, makinelerdeki sorunları hızlı bir şekilde teşhis edebilir ve uygun onarımları yapabilir.
- » Endüstriyel yıkama makinelerinin düzenli bakımı ve zamanında tamiri, makinelerin performansını artırır, arızaları önler ve işletmelerin sürekli olarak verimli bir şekilde çalışmasını sağlar. Bu nedenle, endüstriyel yıkama makineleri sahipleri, düzenli bakım programları oluşturmalı ve makinelerini düzenli olarak kontrol etmelidirler.

REFERANSLARIMIZ



Güçlü projeler, güçlü markalar!





TUĞRA

HİDROLİK

Erdoğan
MARLAŞ



+90 312 324 25 71
+90 506 567 96 90



info@erdoganmakina.net



1354. Cadde No:138/56 Fora İş
Merkezi İvogsan/ANKARA